



BỘ Y TẾ

CỤC KHOA HỌC CÔNG NGHỆ VÀ ĐÀO TẠO

ADMINISTRATION OF SCIENCE TECHNOLOGY AND TRAINING

**THAM LUẬN**  
**THỰC TRẠNG VÀ GIẢI PHÁP ĐỔI MỚI, NÂNG CAO**  
**CHẤT LƯỢNG ĐÀO TẠO CHUYÊN KHOA, BÁC SĨ NỘI TRÚ VÀ**  
**LỘ TRÌNH KIỂM TRA ĐÁNH GIÁ NĂNG LỰC HÀNH NGHỀ**

*Hà Nội, ngày 16 tháng 11 năm 2024*



## Nội dung trình bày:

1

Thực trạng và giải pháp đổi mới, nâng cao chất lượng đào tạo chuyên khoa, bác sĩ nội trú

2

Lộ trình kiểm tra đánh giá năng lực hành nghề



**BỘ Y TẾ**  
**CỤC KHOA HỌC CÔNG NGHỆ VÀ ĐÀO TẠO**  
ADMINISTRATION OF SCIENCE TECHNOLOGY AND TRAINING

---

# 1. THỰC TRẠNG VÀ GIẢI PHÁP ĐỔI MỚI, NÂNG CAO CHẤT LƯỢNG ĐÀO TẠO CHUYÊN KHOA, BÁC SĨ NỘI TRÚ

<http://asttmoh.v>



## 1.1. Hệ thống VBQPPL quản lý đào tạo NLYT

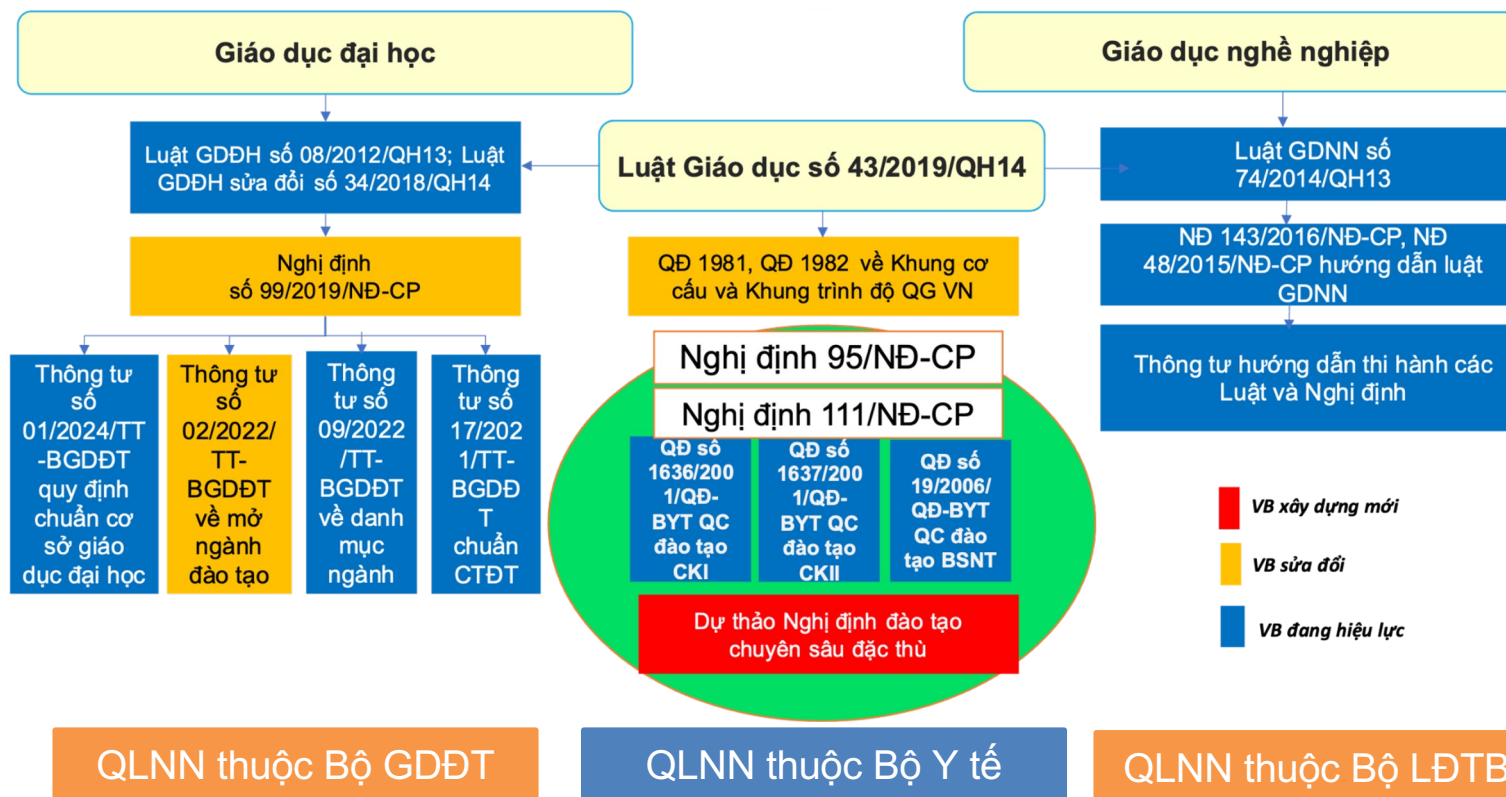



## 1.2. Quy mô đào tạo nhân lực y tế của Việt Nam

**Tổng số: 214 CSĐT/TQ** (66 CS GDĐH; 139 CS GDNN; 09 Viện)

**Năm 2023 số TN:** (BS: 11.300; DS: 7.800; ĐD: 18.000).

**Năm 2024 chỉ tiêu TS:** (BS: 17.200; DS: 13.800; ĐD: 11.000).

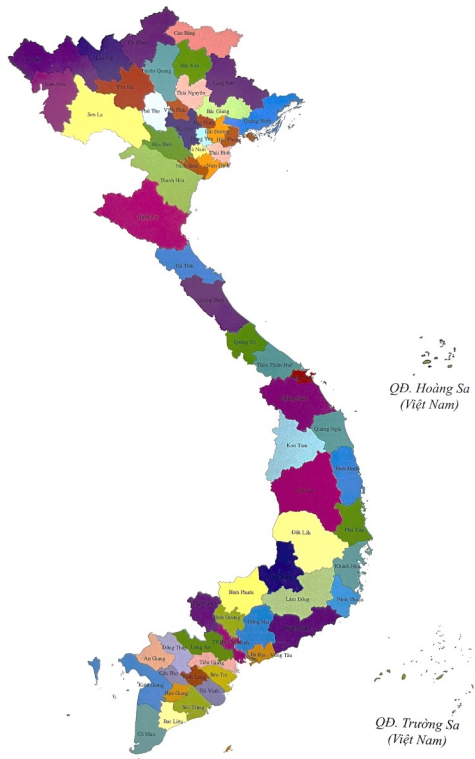

**BYT: 22 trường/viện.**

**Đạt được chỉ tiêu năm 2025:**

15 BS/VD

3,4 DS/VD

25 ĐD/VD



### 1.3. Thực trạng đào tạo CK và BSNT

**Số lượng cơ sở đào tạo CKI, CKII, BSNT**

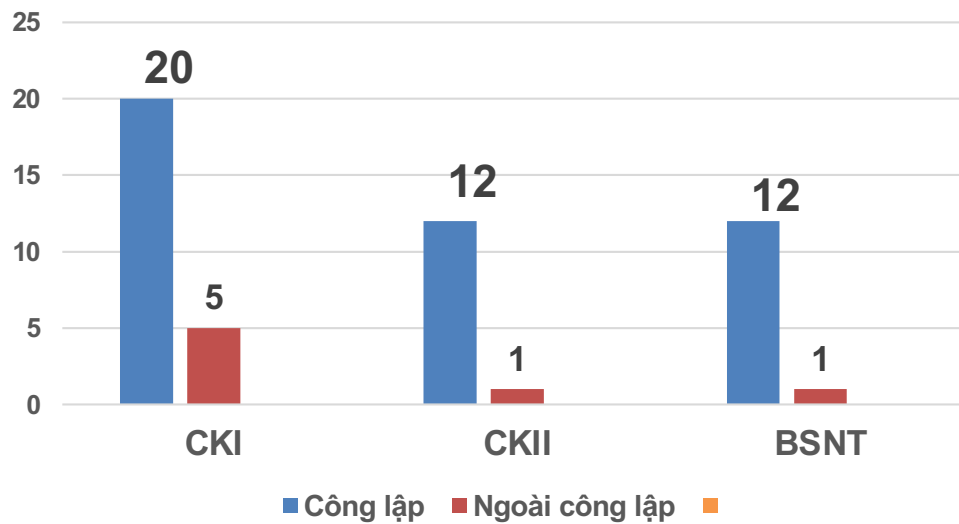

**Số chuyên ngành đang đào tạo**

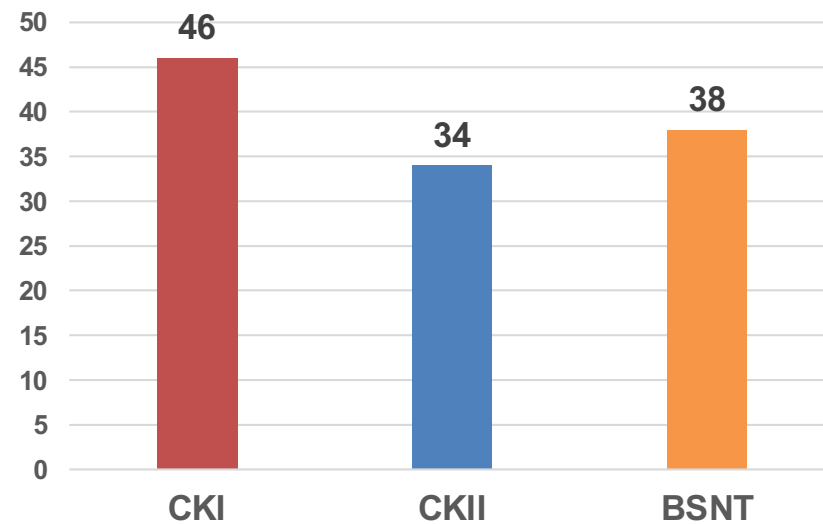



### 1.3. Thực trạng đào tạo CK và BSNT (tiếp)

#### Quy mô tuyển sinh và đào tạo CKI, CKII, BSNT

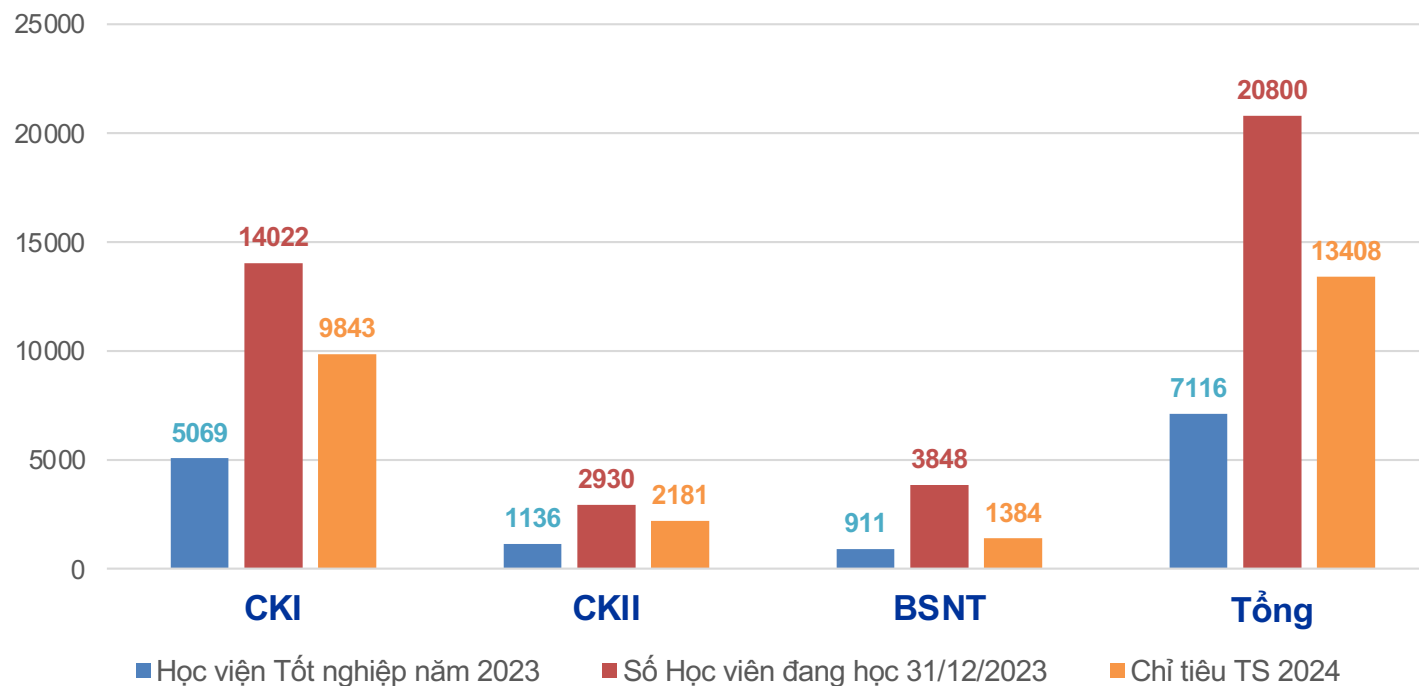



### 1.3. Thực trạng đào tạo CK và BSNT (tiếp)

**Số HV  
tốt nghiệp  
2023 theo  
một số  
chuyên  
ngành**

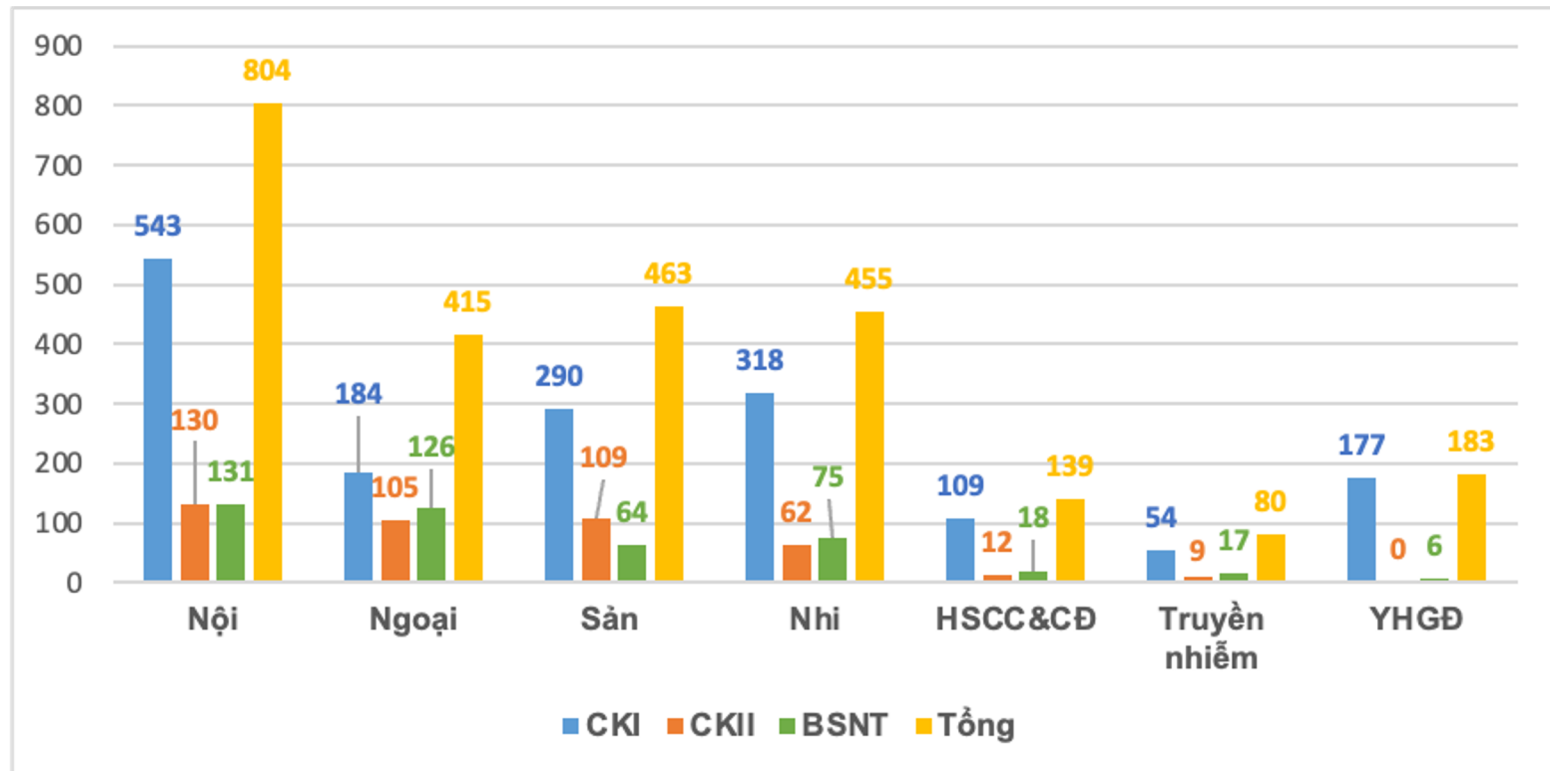





### 1.3. Thực trạng đào tạo CK và BSNT (tiếp)

**Số HV đang học đến 31/12/2023 theo một số chuyên ngành**

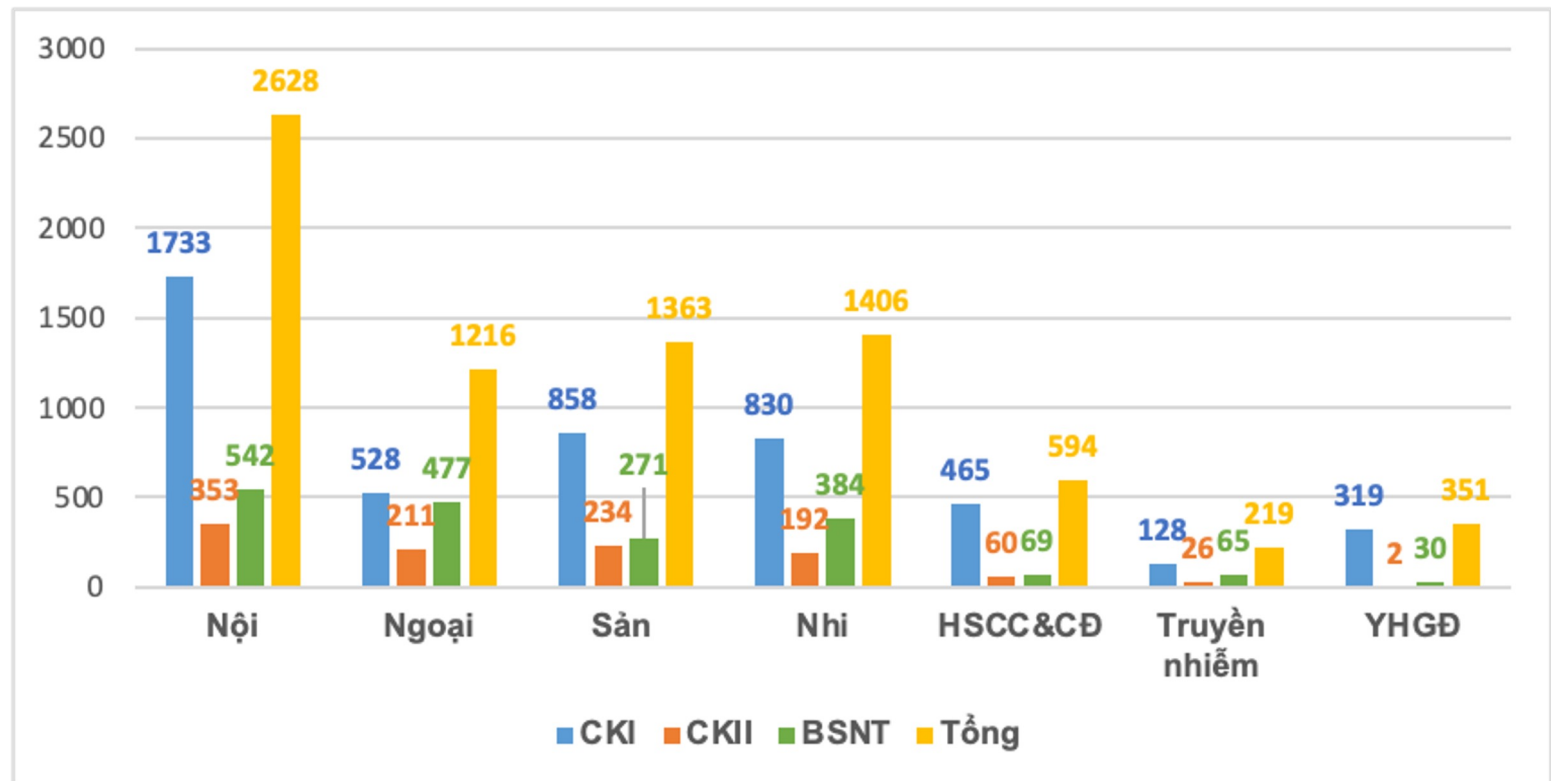



**BỘ Y TẾ**

**CỤC KHOA HỌC CÔNG NGHỆ VÀ ĐÀO TẠO**

ADMINISTRATION OF SCIENCE TECHNOLOGY AND TRAINING

### 1.3. Thực trạng đào tạo CK và BSNT (tiếp)

Những năm qua, BHYT đã chỉ đạo các CSĐT và CSTH thực hiện theo quy định hiện hành để đảm bảo chất lượng đào tạo CK và BSNT:

- ☐ Xác định chỉ tiêu tuyển sinh;
- ☐ Tổ chức tuyển sinh và đào tạo;
- ☐ Đảm bảo chất lượng đào tạo thực hành theo quy định tại Nghị định 111/2017/NĐ-CP của Chính phủ;
- ☐ Đảm bảo các điều kiện về đội ngũ giảng viên, cơ sở vật chất;
- ☐ Tổ chức kiểm tra, giám sát.



## 1.4. Tồn tại trong đào tạo CK, BSNT





**BỘ Y TẾ**

**CỤC KHOA HỌC CÔNG NGHỆ VÀ ĐÀO TẠO**

ADMINISTRATION OF SCIENCE TECHNOLOGY AND TRAINING

## 1.5. Giải pháp đổi mới, nâng cao chất lượng đào tạo CK, BSNT

### A) Giải pháp tổng thể

#### Cơ quan quản lý:

- Hoàn thiện hệ thống VB QPPL.
- Xây dựng chuẩn NLNN CK, chuẩn CTĐT CK.
- Tổ chức kiểm tra đánh giá NLHN CK phù hợp quy định của Luật KBCB.
- Tăng cường kiểm tra, giám sát tuyển sinh và đào tạo, xử lý nghiêm các TH vi phạm.

#### Cơ sở đào tạo:

- Chuẩn hoá đội ngũ giảng viên.
- Cập nhật chương trình, tài liệu, phương pháp dạy-học và lượng giá dựa trên năng lực.
- Tăng cường cơ sở vật chất, trang thiết bị và cơ sở thực hành

#### Cơ sở thực hành:

- Tăng cường sự phối hợp giữa CSTH và CSGD trong quản lý việc dạy-học LS tại CSTH.

<http://asttmoh.v>



## 1.5. Giải pháp đổi mới, nâng cao chất lượng đào tạo CK, BSNT (tiếp ...)

### **B) Giải pháp hoàn thiện hệ thống VB QPPL**

- 1) Hoàn thiện và ban hành Nghị định quy định về đào tạo chuyên sâu đặc thù trong lĩnh vực sức khỏe.
- 2) Sửa đổi Nghị định số 111/2017/NĐ-CP ngày 05/10/2017 của Chính phủ quy định về tổ chức đào tạo thực hành trong đào tạo khối ngành sức khỏe.
- 3) Xây dựng và ban hành quy định về tiêu chuẩn, tiêu chí kiểm định chương trình đào tạo chuyên khoa



**BỘ Y TẾ**

**CỤC KHOA HỌC CÔNG NGHỆ VÀ ĐÀO TẠO**

ADMINISTRATION OF SCIENCE TECHNOLOGY AND TRAINING

## **B) Giải pháp hoàn thiện hệ thống VB QPPL**

**1) Ban hành Nghị định quy định về đào tạo chuyên sâu đặc thù trong lĩnh vực sức khỏe nhằm giải quyết 3 vấn đề chính:**

**1**

Công nhận văn bằng đào tạo chuyên sâu đặc thù của lĩnh vực sức khỏe thuộc hệ thống văn bằng giáo dục quốc dân, do Bộ Y tế quản lý.

**2**

Công nhận trình độ tương đương đối với văn bằng chuyên sâu đặc thù theo Khung trình độ Quốc gia Việt Nam

**3**

Chuẩn hóa các chương trình đào tạo chuyên sâu đặc thù



## **B) Giải pháp hoàn thiện hệ thống VB QPPL**

**2) Sửa đổi Nghị định số 111/2017/NĐ-CP ngày 05/10/2017 của Chính phủ nhằm giải quyết các vấn đề:**

**1**

Trách nhiệm, quyền lợi của CSTDH và CSĐT trong tổ chức đào tạo thực hành (thông qua Hợp đồng đào tạo)

**2**

Chuẩn hóa CTĐT thực hành, KHĐT thực hành, Phương pháp lượng giá, đánh giá tại CSTDH

**3**

Quy định cụ thể về chi phí đào tạo thực hành



## 2. LỘ TRÌNH KIỂM TRA ĐÁNH GIÁ NĂNG LỰC HÀNH NGHỀ





## 2.1. Kiểm tra đánh giá năng lực hành nghề KBCB trước khi đề nghị cấp GPHN Điều 24-Luật KBCB (Luật 15/2023/QH15)

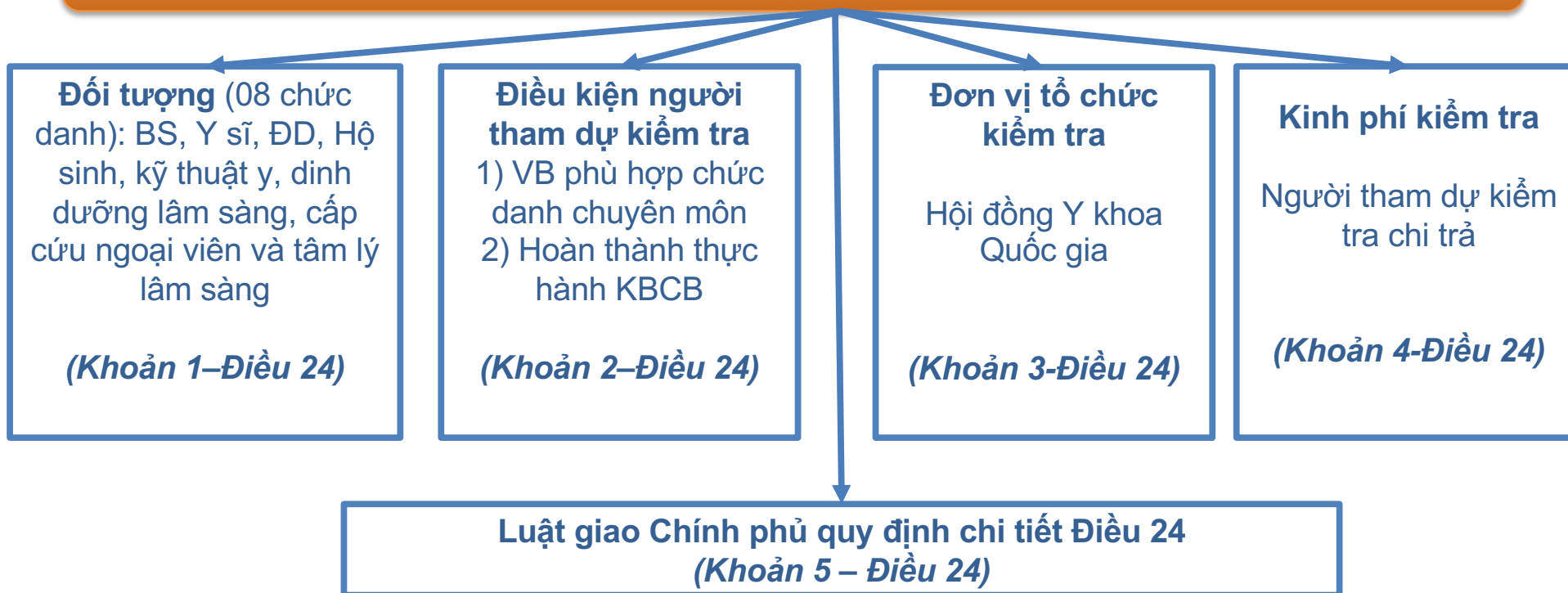



## 2.2. Chức danh chuyên môn cần KTĐGNL để cấp GPHN

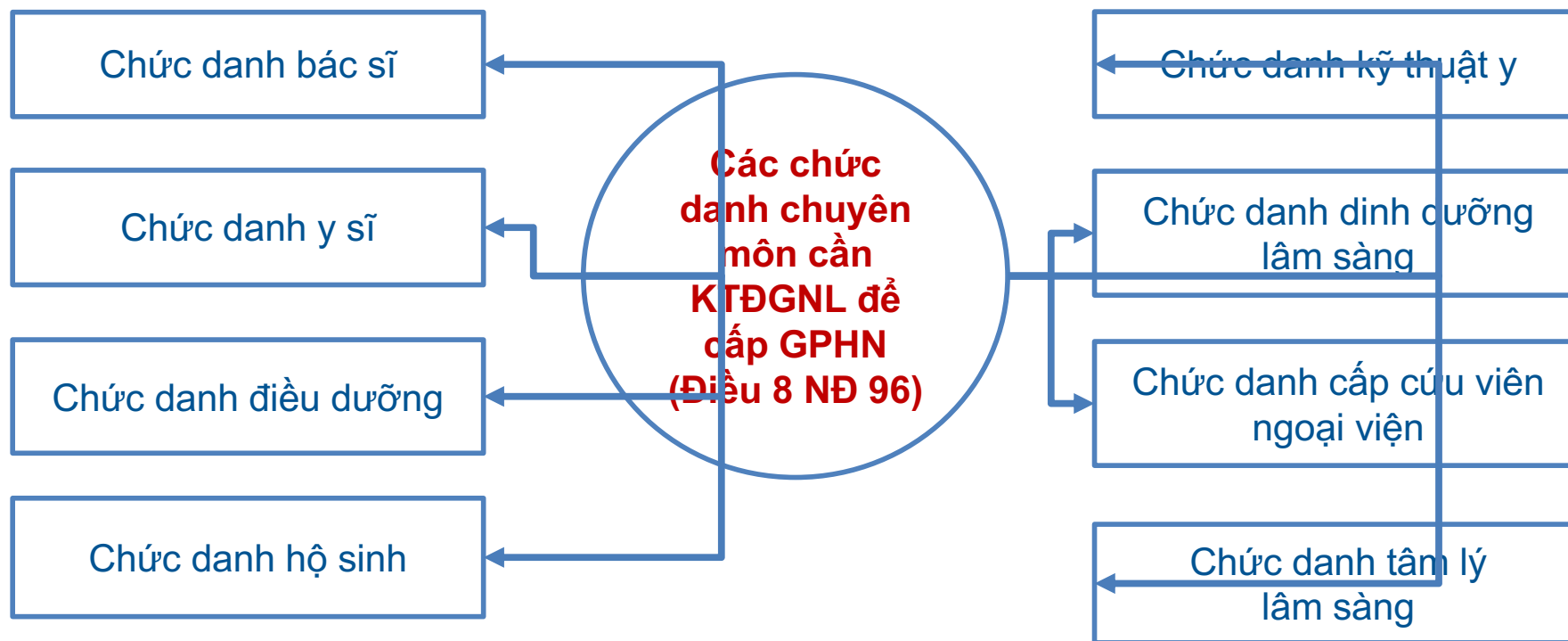



### 2.3. Chức năng và nhiệm vụ Hội đồng Y khoa Quốc gia Điều 25-Luật KBCB (Luật 15/2023/QH15)

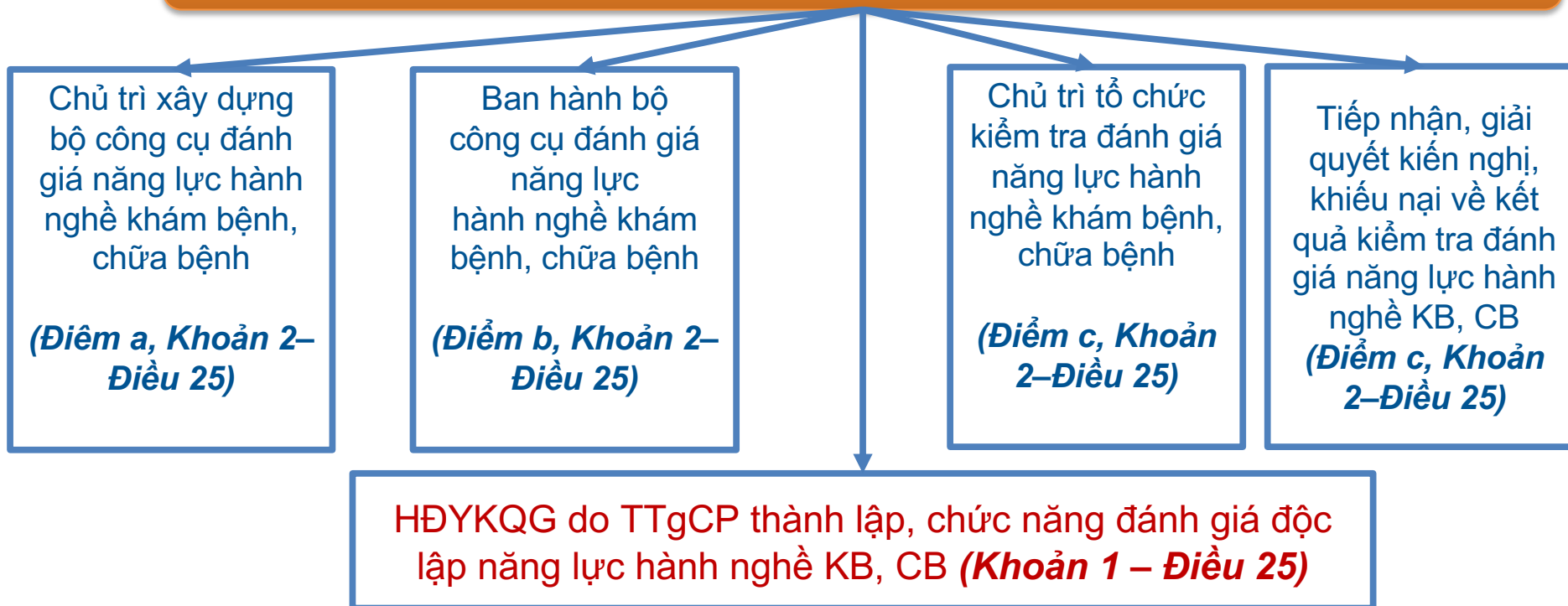



## 2.4. Thành lập Hội đồng Y khoa Quốc gia

**THỦ TƯỚNG CHÍNH PHỦ CỘNG HOÀ XÃ HỘI CHỦ NGHĨA VIỆT NAM**  
**Độc lập - Tự do - Hạnh phúc**

Số: **827/QĐ-TTg** Hà Nội, ngày **15 tháng 8 năm 2024**

**QUYẾT ĐỊNH**  
**Về việc thành lập Hội đồng Y khoa Quốc gia**

**THỦ TƯỚNG CHÍNH PHỦ**

*Căn cứ Luật Tổ chức Chính phủ ngày 19 tháng 6 năm 2015; Luật sửa đổi, bổ sung một số điều của Luật Tổ chức Chính phủ và Luật Tổ chức chính quyền địa phương ngày 22 tháng 11 năm 2019;*

*Căn cứ Luật Khám bệnh, chữa bệnh ngày 09 tháng 01 năm 2023;*

*Căn cứ Nghị định số 96/2023/NĐ-CP ngày 30 tháng 12 năm 2023 của Chính phủ quy định chi tiết một số điều của Luật Khám bệnh, chữa bệnh;*

*Theo đề nghị của Bộ trưởng Bộ Y tế.*

**QUYẾT ĐỊNH:**

**Điều 1. Thành lập Hội đồng Y khoa Quốc gia**

Thành lập Hội đồng Y khoa Quốc gia là tổ chức có chức năng đánh giá độc lập năng lực hành nghề khám bệnh, chữa bệnh. Hội đồng Y khoa Quốc gia có con dấu, tài khoản riêng và trụ sở đặt tại Thành phố Hà Nội.

**Điều 2. Nhiệm vụ của Hội đồng Y khoa Quốc gia**

Hội đồng Y khoa Quốc gia thực hiện các nhiệm vụ theo quy định tại khoản 3, Điều 24, khoản 2, Điều 25, khoản 3, Điều 120 của Luật Khám bệnh, chữa bệnh và khoản 2, khoản 3, khoản 4, Điều 9 của Nghị định số 96/2023/NĐ-CP ngày 30 tháng 12 năm 2023 của Chính phủ quy định chi tiết một số điều của Luật Khám bệnh, chữa bệnh; nhiệm vụ khác theo nhân sự của Thủ tướng Chính phủ.

**3. Chủ tịch Hội đồng Y khoa Quốc gia**

Xây dựng Quy chế Tổ chức và hoạt động của Hội đồng Y khoa Quốc gia và báo cáo Bộ trưởng Bộ Y tế để trình Thủ tướng Chính phủ ban hành.

**4. Các Bộ trưởng, Thủ trưởng cơ quan ngang bộ, Thủ trưởng cơ quan thuộc Chính phủ, Chủ tịch Ủy ban nhân dân tỉnh, thành phố trực thuộc Trung ương, các cơ quan, tổ chức liên quan chịu trách nhiệm thi hành Quyết định này/.**

**Nơi nhận:**

- Thủ tướng, các Phó Thủ tướng Chính phủ;
- Các Bộ, cơ quan ngang Bộ, cơ quan thuộc Chính phủ;
- HEND, UBND các tỉnh, thành phố trực thuộc trung ương;
- Văn phòng Trung ương Đảng;
- Văn phòng Tổng Bí thư;
- Ban Tuyên giáo Trung ương;
- Văn phòng Chủ tịch nước;
- Văn phòng Quốc hội;
- Ủy ban Văn hóa, Giáo dục của Quốc hội;
- UBTW Mặt trận Tổ quốc Việt Nam;
- Cơ quan Trung ương của các đoàn thể;
- VPCP, BTCN, các PCN, Trụ lý TTg, TGD Công, TTTĐ, các Vụ: PL, KTHH, TCCV;
- Lưu: VT, KGVX (2) 4.

**K. THỦ TƯỚNG**  
**PHÓ THỦ TƯỚNG**

*Châu*

**Lê Thành Long**

**Tổ chức kiểm tra đánh giá năng lực hành nghề KBCB trước khi đề nghị cấp GPHN**

**THỦ TƯỚNG CHÍNH PHỦ CỘNG HOÀ XÃ HỘI CHỦ NGHĨA VIỆT NAM**  
**Độc lập - Tự do - Hạnh phúc**

Số: **1935/QĐ-TTg** Hà Nội, ngày **05 tháng 11 năm 2024**

**QUYẾT ĐỊNH**  
**Về việc bổ nhiệm Chủ tịch, Phó Chủ tịch Hội đồng Y khoa Quốc gia**

**THỦ TƯỚNG CHÍNH PHỦ**

*Căn cứ Luật Tổ chức Chính phủ ngày 19 tháng 6 năm 2015; Luật sửa đổi, bổ sung một số điều của Luật Tổ chức Chính phủ và Luật Tổ chức chính quyền địa phương ngày 22 tháng 11 năm 2019;*

*Căn cứ Nghị định số 96/2023/NĐ-CP ngày 30 tháng 12 năm 2023 của Chính phủ quy định chi tiết một số điều của Luật Khám bệnh, chữa bệnh;*

*Căn cứ Quyết định số 827/QĐ-TTg ngày 13 tháng 8 năm 2024 của Thủ tướng Chính phủ về việc thành lập Hội đồng Y khoa Quốc gia;*

*Căn cứ Công văn số 4078-CV/BTCN ngày 26 tháng 9 năm 2024 của Ban Tổ chức Trung ương thông nhất chủ trương sơ xê, giới thiệu đồng chí Trần Văn Thuận, Thủ trưởng Bộ Y tế kiêm nhiệm giữ chức vụ Chủ tịch Hội đồng Y khoa Quốc gia; Công văn số 6505/BNV-CCVC ngày 15 tháng 10 năm 2024 của Bộ Nội vụ về việc thẩm định hồ sơ bổ nhiệm Chủ tịch, Phó Chủ tịch Hội đồng Y khoa Quốc gia;*

*Theo đề nghị của Bộ trưởng Bộ Y tế tại Tờ trình số 1347/TT-BYT ngày 18 tháng 10 năm 2024 về việc bổ nhiệm Chủ tịch và các Phó Chủ tịch Hội đồng Y khoa Quốc gia.*

**QUYẾT ĐỊNH:**

**Điều 1. Bổ nhiệm Chủ tịch, các Phó Chủ tịch Hội đồng Y khoa Quốc gia (sau đây gọi tắt là Hội đồng) như sau:**

- Giáo sư, Tiến sĩ Trần Văn Thuận, Thủ trưởng Bộ Y tế kiêm nhiệm giữ chức vụ Chủ tịch Hội đồng Y khoa Quốc gia.
- Giáo sư, Tiến sĩ Nguyễn Việt Tiến, Phó Chủ tịch Tổng hội Y học Việt Nam, nguyên Thủ trưởng Bộ Y tế giữ chức vụ Phó Chủ tịch Thường trực Hội đồng, hoạt động chuyên trách.
- Tiến sĩ Hà Anh Đức, Cục trưởng Cục Quản lý Khám, chữa bệnh, Bộ Y tế kiêm nhiệm giữ chức vụ Phó Chủ tịch Hội đồng.
- Tiến sĩ Nguyễn Ngô Quang, Cục trưởng Cục Khoa học công nghệ và Đào tạo, Bộ Y tế kiêm nhiệm giữ chức vụ Phó Chủ tịch Hội đồng.

**Điều 2. Quyết định này có hiệu lực thi hành kể từ ngày ký ban hành.**

**Điều 3. Bộ trưởng, Thủ trưởng cơ quan ngang bộ, Thủ trưởng cơ quan thuộc Chính phủ, Chủ tịch Ủy ban nhân dân các tỉnh, thành phố trực thuộc trung ương, các cơ quan, tổ chức có liên quan, thành viên Hội đồng Y khoa Quốc gia và các đồng chí có tên tại Điều 1 chịu trách nhiệm thi hành Quyết định này/.**

**Nơi nhận:**

- Như điều 3;
- Ban Bí thư Trung ương Đảng;
- Thủ tướng, các Phó Thủ tướng Chính phủ;
- Các Bộ, cơ quan ngang Bộ, cơ quan thuộc Chính phủ;
- HEND, UBND các tỉnh, thành phố trực thuộc trung ương;
- Văn phòng Trung ương Đảng;
- Văn phòng Tổng Bí thư;
- Văn phòng Chủ tịch nước;
- Văn phòng Quốc hội;
- Tên án nhân dân tố cáo;
- Văn kiểm sát nhân dân tố cáo;
- Cơ quan trung ương của các đoàn thể;
- VPCP, BTCN, các PCN, Trụ lý TTg, TGD Công, TTTĐ, các Vụ: KGVX, TCCV;
- Lưu: VT, TCCV (3) 4.

**THỦ TƯỚNG**

**Phạm Minh Chính**



**2.5. Lộ trình thực hiện kiểm tra đánh giá năng lực hành nghề KB, CB  
(Khoản 3 Điều 120-Luật KBCB (Luật 15/2023/QH15))**

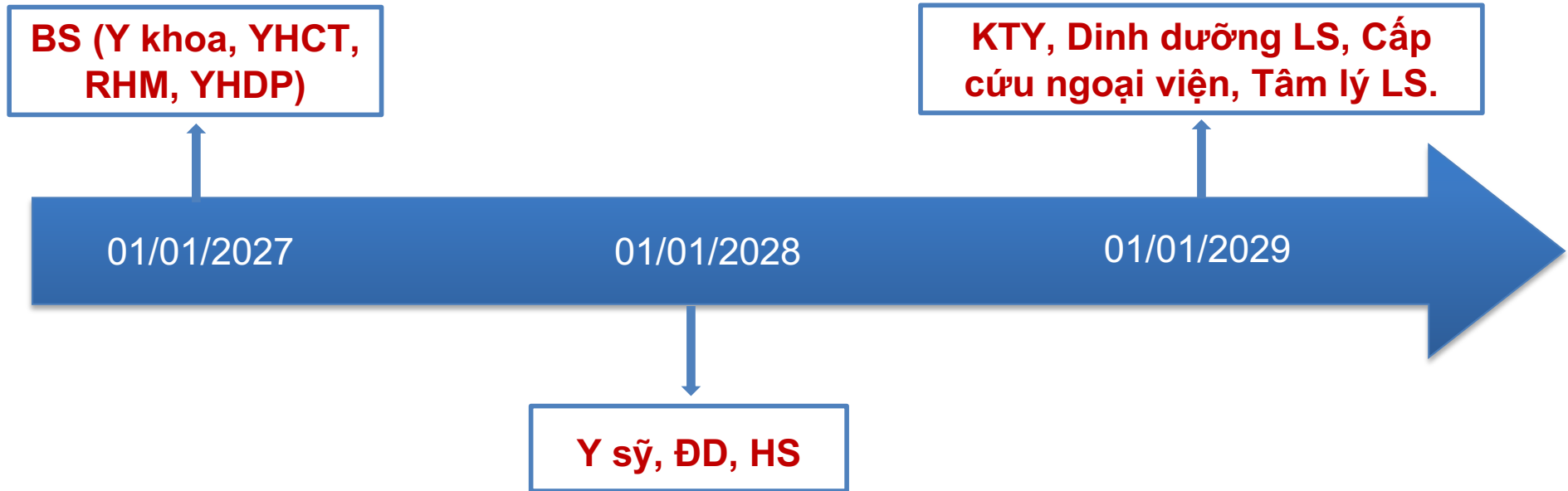



**BỘ Y TẾ**  
**CỤC KHOA HỌC CÔNG NGHỆ VÀ ĐÀO TẠO**  
ADMINISTRATION OF SCIENCE, TECHNOLOGY AND TRAINING

## XIN TRÂN TRỌNG CẢM ƠN

